



روزنامه مناقصه مزایده



وزیر گردشگری: به توریست خارجی نمی‌توانیم بگوییم از بله و ای‌تا استفاده کن

صفحه ۲

مسئولیت مدنی دولت در نتیجه تصرف املاک واقع در طرح‌های عمومی

(با تأکید بر آرای محاکم)

صفحه ۳

افزایش ۱۰۰ درصدی قیمت مصالح ساختمانی در سال جاری!

صفحه ۴

وضعیت نگران‌کننده فرونشست در کشور

صفحه ۶

وزیر نفت عنوان کرد

ارزش ۳/۵ میلیارد دلاری فرآورده‌های تولیدی پالایشگاه فاز ۱۴ پارس جنوبی

صفحه ۸

ضرر ۱۳۰ هزار میلیارد تومانی صنعت خودرو از قیمت گذاری دستوری!

صفحه ۵

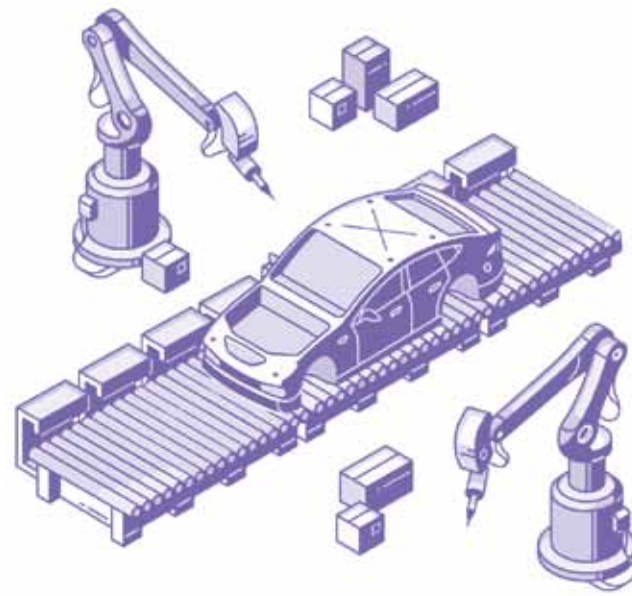

کیوسک مناقصه و مزایده

رشد ۴۷۵ درصدی فروش کالاهای اموال تملیکی به لطف مزایده

مدیرعامل سازمان جمع‌آوری و فروش اموال تملیکی، از رشد ۴۷۵ درصدی فروش کالاهای اموال تملیکی در ۱۱ ماه امسال نسبت به مدت مشابه سال گذشته خبر داد. عبدالمجید اجتهادی، در گفت‌وگو با ایرنا، اظهار داشت: در ۱۱ ماه امسال

صفحه ۱

رونق برگزاری مزایده در شرکت‌های بورسی تا پایان سال

بر اساس آمارهای منتشر شده شرکت‌ها در ۱۰ اسفندماه در سامانه کدال اغلب شرکت‌ها در این ماه به برگزاری مزایده برای فروش ملک یا واگذاری سهام پرداخته‌اند و از این طریق سود کسب کرده‌اند. به گزارش اقتصادآنلاین، اما از نکات جالب آمارها

صفحه ۷

اتصال مستقیم اینترنت ماهواره‌ای استارلینک به موبایل‌ها ممکن شد؟

سؤال روز

صفحه ۲

ادامه جنایت مسمومیت دختران دانش آموز



عمدی بودن ماجرا

جدازاد موضع‌گیری وزیر آموزش و پرورش که در مقطعی علت ترس مردم و دانش‌آموزان را «شایعات» دانسته بود، سخنان دیگر مسئولان ذی‌ربط از تأکید بر عمدی بودن موضوع حکایت دارد. به گفته منتظری: دادستان کل کشور، مسمومیت دانش‌آموزان قم نشان از احتمال اقدامات مجرمانه عمدی دارد. در همین رابطه، عباس ذاکریان، فرماندار قم نیز، از ورود

بویی شبیه بوی چوب سوخته منتشر می‌شود و بچه‌ها یا استنشاق بو، روی زمین می‌افتند، با تماس مسئولان مدرسه، اورژانس دانش‌آموزان را به بیمارستان منتقل می‌کند اما به دلیل تعداد بالای دانش‌آموزان مسموم و بی‌حال، تعدادی را هم مسئولان مدرسه به بیمارستان می‌برند. حال مردم سؤالشان این است که دستگاه اطلاعاتی و امنیتی قوی کشور چگونه نتوانسته حتی یک نفر از عاملان این جنایت را پیدا کند؟

۳۰ بهمن و نیز ۲۶، ۲۷، ۲۸ اسفند در پیش از ۳۰ مدرسه در شهرهای قم، اردبیل، بروجرد، کرمانشاه، پردیس، تهران و... حکایت دارد. بار ۵۱ دانش‌آموز دختر راهی بیمارستان شدند. در ادامه ۱۹ نفر در وردنجان چهارمجلس، ۲۴ دبی در دبیرستان دخترانه فرزانگان اردبیل، دوم بهمن روستای شفیق قوچان و هشتم بهمن دبیرستان دخترانه فاطمیه قم شاهدین رخداد بوده‌اند. بررسی مجموعه اخبار، از رخدادها مشابه در ۱۹ آذر، ۲۶ دی، ۲۸، ۲۹، ۱۰، ۱۱، ۱۲، ۱۳، ۱۴، ۱۵، ۱۶، ۱۷، ۱۸، ۱۹، ۲۰، ۲۱، ۲۲، ۲۳، ۲۴، ۲۵، ۲۶، ۲۷، ۲۸، ۲۹، ۳۰

گروه اجتماعی | مناقصه

در کشوری که دوربین‌های مداربسته زیادی وجود دارد و قبوض بسیاری برای رانندگان بدحجاب هنگام روشن شدن صادر می‌شود، بیش از ۱۰۰ روز است که افرادی با ورود به حریم مدرسه بسته‌های شیمیایی که به گفته وزیر آموزش و پرورش بسیار ضعیف است را به داخل مدارس دخترانه می‌اندازند و تاکنون بسیاری از دختران را مسموم کرده‌اند؛ بستهای که تاکنون هیچکدام از نیروهای امنیتی شفاف‌سازی کاملی راجع به آن نکرده‌اند تا معمای سردرگم مسمومیت دختران دانش‌آموز سراسرمانی بگیرد. مسمومیت‌هایی که از استان قم شروع شد و خیلی زود بسیاری از استان‌های دیگر از جمله تهران رسید. نخستین حادثه، نهم آذرماه اسفند در هنرستان دولتی برجعمیت «سور» در قم رخ داد و به مسمومیت ۱۸ دانش‌آموز دختر منجر شد که همگی با حضور عوامل اورژانس به مراکز درمانی منتقل شدند. ۱۲ آذر، باز هم در همین مدرسه، اما این بار ۵۱ دانش‌آموز دختر راهی بیمارستان شدند. در ادامه ۱۹ آذر در وردنجان چهارمجلس، ۲۴ دبی در دبیرستان دخترانه فرزانگان اردبیل، دوم بهمن روستای شفیق قوچان و هشتم بهمن دبیرستان دخترانه فاطمیه قم شاهدین رخداد بوده‌اند. بررسی مجموعه اخبار، از رخدادها مشابه در ۱۹ آذر، ۲۶ دی، ۲۸، ۲۹، ۱۰، ۱۱، ۱۲، ۱۳، ۱۴، ۱۵، ۱۶، ۱۷، ۱۸، ۱۹، ۲۰، ۲۱، ۲۲، ۲۳، ۲۴، ۲۵، ۲۶، ۲۷، ۲۸، ۲۹، ۳۰

رشد ۴۷۵ درصدی فروش کالاهای اموال تملیکی به لطف مزایده

اینکه در ۱۱ ماه امسال ۲۶ هزار و ۱۵۵ میلیارد تومان کالای اموال تملیکی تعیین تکلیف شد، گفت: این آمار نسبت به مدت مشابه سال گذشته که شش هزار و ۵۵۵ میلیارد تومان بوده است که رشد ۲۹۷ درصدی را نشان می‌دهد.

حراج، مزایده (تهاتر دین طلب)، مذاکره و مزایده به فروش می‌رود که در این دولت تعداد برگزاری حراج‌های حضوری و الکترونیکی در راستای تعیین تکلیف کالاها افزایش یافت. مدیرعامل سازمان جمع‌آوری و فروش اموال تملیکی، با بیان

ماه امسال ۹ هزار و ۹۱۱ میلیارد تومان کالاهای سازمان اموال تملیکی به فروش رسید که نسبت به مدت مشابه سال گذشته که ۷۲۵ میلیارد تومان بوده است ۴۷۵ درصد را نشان می‌دهد. وی بیان داشت: کالاهای اموال تملیکی از طریق

مدیرعامل سازمان جمع‌آوری و فروش اموال تملیکی، از رشد ۴۷۵ درصدی فروش کالاهای اموال تملیکی در ۱۱ ماه امسال نسبت به مدت مشابه سال گذشته خبر داد. عبدالمجید اجتهادی، در گفت‌وگو با ایرنا، اظهار داشت: در ۱۱

کتاب دادرسی منصفانه در رسیدگی به شکایات مناقصات

فروشگاه الکترونیکی روزنامه مناقصه مزایده
www.store.monaghesatiran.ir

ویرایش یازدهم



ویژه فنانیز و میرزا بزرگاری مناقصه مزایده

خرید اشتراک ویژه در سایت Qanoonameh.ir

می‌توانید با خرید نسخه کاغذی نسخه الکترونیکی را رایگان دریافت کنید



شما به راحتی می‌توانید در این نشریات موضوعات مورد نظر خود را جستجو کنید

کوتاه‌مدت و احیاناً تا شب عید هستند و ذم‌دای عید نوروز فروشنده می‌شوند، شرایط قیمتی بغروشنده، بهتر است ریسک نکنند و فکری به حال آن‌ها نکنند. اسکناس‌های جذاب خوش خط و خیال بکنند که اگر قیمت دلار خیلی کاهش نیابد، با اینکار سود کمی از دستشان بریده است ولی اگر ریزش مثل همان سرنگونی فواره باشد که قبلاً هم مسوق به سابقه است، کار بیخ پیدا می‌کند و تاوان سنگینی از جیب مبارک و روح و روان، باید پرداخت کنند.

وضع جانیان سکه و طلا، کامی تا قسمتی از سرنوشت احتمالی دلار، غم‌انگیزتر است، چون اگر نرخ برابری دلار و یورو و دیگر ارزها در مقابل ریال افزایش یافته، ولی بخش مهمی از این قیمت‌های نجومی و گهکشانایی طلا و سکه حباب باد کرده نزدیک به انفجار است که باز هم برای کسانی که به دنبال کاسب کاری

همه این گفته‌ها و نظریات است که همه این اوج و فرودهای دلار، ربطی به ریال مادر مرده ندارد که همچنان باید این دوران نزول و خواری را تحمل کند و دم بر نیآورد! به هر حال بوی تغییر و تحولات سیاسی سانسرتیفیوژها و ایضا ذرات اورانیوم با غنای بالا و حضور رئیس آژانس در ایران، در کنار اقدامات بازارساز بانک مرکزی، احتمال تکانه درست درمانی را بر بیکر نرخ بر برج عاج نشسته دلار خیلی زیاد کرده است، برای همین عزیزانی که علی‌الحساب دلار را برای نگه داشتن کوتاه‌مدت و به‌عنوان سرمایه آن

خیلی طول و تفصیل و مقدمه‌چینی ندارد! دلار بر نقطه اوج نشسته انقدر که برخی فکر می‌کنند، هوادار هواخواهان خود نیستند و رکیب‌زنی در گذشته این ارز و ایضا دیگر ارزها به کرات مشاهده شده و مسوق به سابقه است، آن هم نسابقه‌ای که در یک فقره آن ریزش ۶۰ درصدی در طول یک هفته، خیلی‌ها را به دردسر و احتمالاً به خاک سپاه نشاندا! کلا فاعده بازی همین بوده و هست که شاعر می‌فرماید اقبال دلار هر چه فزون تر شود نکوست، فواره چون بلند شود سرتگون شود! البته جناب شاعر باز هم فرمایشاتی داشته‌اند که البته خیلی مشهور نیست و از آن



اتصال مستقیم اینترنت ماهواره‌های استارلینک به موبایل‌ها ممکن شد؟



ماهواره‌های استارلینک در حال حاضر چنین قابلیتی ندارد و به نظر نمی‌رسد که حداقل تا سال ۲۰۲۵ به این قابلیت دست پیدا کند. این ماهواره‌ها در مدار قرار گرفته‌اند. این ماهواره‌ها در فضای مجازی پیچید. اینکه این ماهواره‌ها جدید «اتصال مستقیم» گوشی‌های تلفن همراه به اینترنت استارلینک را ممکن می‌کنند، شاید هیجان‌انگیز باشد اما فعلاً چنین چیزی ممکن نیست. شبکه ماهواره‌های استارلینک در حال حاضر چنین قابلیتی ندارد و به نظر نمی‌رسد که حداقل تا سال ۲۰۲۵ به این قابلیت دست پیدا کند. این ماهواره‌ها در مدار قرار گرفته‌اند. این ماهواره‌ها در فضای مجازی پیچید. اینکه این ماهواره‌ها جدید «اتصال مستقیم» گوشی‌های تلفن همراه به اینترنت استارلینک را ممکن می‌کنند شاید هیجان‌انگیز باشد اما فعلاً چنین چیزی ممکن نیست. شبکه

هنوز در مدار قرار نگرفته‌اند. چند ماه بعد در پاییز کمپانی اسپیس ایکس تعریف ماهواره‌های نسل دوم را گسترش داد و آن‌ها در سه پیکربندی اف ۹ - اف ۱۰ - اف ۱۱ و استار شیب طبقه‌بندی کرد. بنا بر تعریف جدید ماهواره‌های مورد اشاره ایلان ماسک در بهار ماهواره‌های استار شیب هستند چرا که ماهواره‌های اف ۹ - اف ۱۰ - اف ۱۱ با موشک فالکون ۲ در فضا پرتاب می‌شوند. اسپیس ایکس اطلاعاتی در مورد ماهواره‌های Gen ۲-۲۰۰ منتشر کرده است. آن‌ها از آن‌ها به‌عنوان ماهواره‌های «V2 Mini» یاد می‌کنند و می‌گویند که ظرفیت آن‌ها چهار برابر ماهواره‌های Gen ۱ است. تصویر نشان داده شده در اینجا ۲۱ ماهواره را نشان می‌دهد که احتمالاً تعداد قابل پرتاب توسط موشک فالکون ۹ فعلی است. ایلان ماسک پیش‌بینی می‌کند که ماهواره‌های Starship حدود ده برابر ظرفیت ماهواره‌های فعلی خواهند بود. جدای از این نام‌گذاری‌ها تا زمانی که تعداد کافی از ماهواره‌های نسل دوم به ویژه ماهواره‌های بزرگی که نیاز است با موشک استار شیب به فضا فرستاده شوند، در مدار قرار نگیرند امکان استفاده از اینترنت ماهواره‌های روی موبایل‌ها فراهم نخواهد شد.

پرتابشان نیاز به موشک استار شیب است. موشک غول پیکری که هنوز هم عملیاتی نشده و در نتیجه ماهواره‌های نسل دوم که ماسک می‌گفت

بهار گذشته در مصاحبه‌های اعلام کرد که توان عملیاتی ماهواره‌های نسل دوم استارلینک بسیار بیشتر از ماهواره‌های فعلی است اما برای

ماهواره‌های استارلینک در حال حاضر چنین قابلیتی ندارد و به نظر نمی‌رسد که حداقل تا سال ۲۰۲۵ به این قابلیت دست پیدا کند. این ماهواره‌ها در مدار قرار گرفته‌اند. این ماهواره‌ها در فضای مجازی پیچید. اینکه این ماهواره‌ها جدید «اتصال مستقیم» گوشی‌های تلفن همراه به اینترنت استارلینک را ممکن می‌کنند شاید هیجان‌انگیز باشد اما فعلاً چنین چیزی ممکن نیست. شبکه

سردرگمی واردکنندگان تجهیزات موبایل!



رئیس اتحادیه فناوران، گفت: در تداوم عدم ثبات ارز سود و یا ضرر بی‌منطق خواهد بود و در هر صورت مصرف‌کننده بیش از همه متضرر می‌شود، اگر نرخ بالا برود قدرت خرید ندارد و اگر کاهش یابد ترس از خرید دارد، بنابراین عرضه و تقاضای بازار با هم هم‌ریز نیست. فرهاد غنی‌زاده در گفت‌وگو با ایلتا، درباره تأثیر نوسانات نرخ ارز بر تجهیزات و لوازم جانبی موبایل اظهار داشت: با توجه به اینکه تمام تجهیزات آ‌تی بیسی واردات دارند اولین چیزی که روی آن‌ها تأثیر دارد نرخ دلار است، دلاری که همراه با بی‌ثباتی باشد چه گران و چه ارزان شود یک نتیجه دارد و آن هم ضرر مصرف‌کننده واردکننده است. در تداوم عدم ثبات ارز سود و یا ضرر بی‌منطق خواهد بود و در هر صورت مصرف‌کننده بیش از همه متضرر می‌شود، اگر نرخ بالا برود قدرت خرید ندارد و اگر کاهش یابد ترس از خرید دارد، بنابراین عرضه و تقاضای بازار با هم هم‌ریز نیست. وی افزود: در سه ماه گذشته دلار حدود ۷۰ درصد روند افزایشی داشته است این نشان می‌دهد بازار کلیس کرده یعنی همه گنج شده و ترس دارند، مثلاً بازرگان نگران است که کالاها را داشته و یا وارد کرده باشد اگر بفروشد قدرت جایگزینی دارد یا خیر. قدرت جایگزینی هم به چند فاکتور بستگی دارد مورد اول اینکه آیا دولت ارزی تخصصی می‌دهد که کالای وارداتی جایگزین شود، دوم اینکه وقتی دلار افزایش پیدا می‌کند و بخواهیم کالا را به نرخ روز بازار قیمت‌گذاری کنیم متهم به گران فروشی هستیم. رئیس اتحادیه فناوران، تصریح کرد: یک طرف تعزیرات و سازمان حمایت قرار دارد که روی فروشنده فشار وارد می‌کند و از طرف دولت، وزارت دارایی و وزارت صمت به کاسنی فروشنده نگاه نمی‌کنند که آیا اگر بازار تالار اول (دلار ۲۸ هزار تومانی) و تالار دوم (دلار ۴۳ هزار تومانی) جایگزین شود آیا سهمیه‌ارز خواهند داشت؟ آیا تخفیف خواهند داشت؟ آیا اگر اکنون ثبت سفارش کنند تا سال بعد تغییرات ایجاد می‌شود یا خیر؟ به‌عبارت دیگر در شرایط کنونی بازار گران گنج شده و این سردرگمی باعث تلاطم در بازار خواهد شد نتیجه هم برای مصرف‌کننده مطلوب نخواهد بود. وی تأکید کرد: ما به‌عنوان بازرگان باید برای واردات برنامه‌ریزی کنیم یا باندو، بسا پلاری و یا فروشنده‌گان تعهدی برای خرید و برنامه‌ریزی بدهیم اما دریم که اکنون هیچ کدام را نمی‌توانیم لحاظ کنیم. غنی‌زاده گفت: اکنون تقاضای تجهیزات در حالت دارد یکی اینکه مشتریان کلیس کرده و خرید نمی‌کنند، برخی نیز حالت هیجانی دارند که شروع به خرید کرده و پول را تبدیل به کالایی کنند که در واقع بازار معامله می‌شود، این هم در حالت نرمان لیست با سود خوبی حاصل با کلا ضرر می‌کنند. وی بیان داشت: مشکل این است که تاکنون روند قیمت‌ها صعودی بوده و دلار به صورت متینیم با ۵۰ تا ۷۰ درصد در سال بالا می‌رود و وقت مقطعی ۵ تا ۱۰ درصد دارد و بر پایه همین پنج درصد کاهش نرخ اعلام می‌کنند که دلار را کنترل کردیم و هیچ مشکلی وجود ندارد. رئیس اتحادیه فناوران، نشان‌تران کرد: در شرایط امروز بازار حباب نیز معنی خود را از دست داده است اکنون کالاهایی که وابسته به واردات و ارز هستند بیشتر دچار سردرگمی هستند و یقیناً این نوسان در این بازار روی همه کالاها تأثیر داشت و قیمت‌ها را افزایش خواهد داد.

OpenAI در باره خطرات هوش عمومی مصنوعی به بشر هشدار داد!

OpenAI شرکت معروف فعال در حوزه هوش مصنوعی است که از حمایت‌های مالی مایکروسافت نیز برخوردار شده است. این شرکت با انتشار پستی وبلاگی درباره احتیاط و آینده‌نگری برای توسعه‌ی هوش عمومی مصنوعی (AGI) توضیحاتی ارائه داده است. AGI به‌عنوان هوش مصنوعی تعریف می‌شود و هر وظیفه فکری‌ای که انسان می‌تواند انجام دهد، می‌تواند ارائه کند. OpenAI که ابتدا با همکاری گروهی از کارآفرینان و محققان برجسته فناوری از جمله ایلان ماسک و سم آلتمن تأسیس شد، اکنون اعلام کرده است AGI می‌تواند پیامدهای عمیقی (چه مثبت و چه منفی) برای بشر داشته باشد. OpenAI به‌عنوان یکی از شرکت‌های شناخته‌شده‌ی هوش مصنوعی در باره تأثیر این فناوری و تهدیدهای آن علیه بشر هشدار داده است. OpenAI که ابتدا با همکاری گروهی از کارآفرینان و محققان برجسته فناوری از جمله ایلان ماسک و سم آلتمن تأسیس شد، اکنون اعلام کرده است AGI می‌تواند پیامدهای عمیقی (چه مثبت و چه منفی) برای بشر داشته باشد. پست وبلاگی جدید این شرکت برخی از مزیت‌های بالقوه هوش عمومی مصنوعی از جمله حل مشکلات جهانی مثل تغییرات آب‌وهوایی و خطرهای بالقوه این فناوری مثل نااهمگنی با ارزش‌ها و اهداف انسانی، استفاده‌های بدخواهانه و تهدیدها علیه تمدن بشری را توضیح می‌دهد. OpenAI استدلال کرد دستیابی به AGI مستلزم برنامه‌ریزی دقیق و هماهنگی میان محققان، سیاست‌گذاران، رهبران صنعت، گروه‌های جامعه‌ی مدنی و عموم مردم است. همچنین، این شرکت خواستار تحقیقات بیشتر درباره چگونگی اطمینان از هم‌سوئی AGI با ارزش‌های انسانی و قابلیت کنترل این فناوری شد. علاوه بر این، شفافیت و مسئولیت‌پذیری بیشتر در توسعه و استقرار هوش مصنوعی حمایت کرد. OpenAI امیدوار است گفت‌وگویی جهانی درباره سه سؤال مهم کند: ۱. نحوه اداره سیستم‌های هوش مصنوعی؛ ۲. نحوه توزیع عادلانه‌ی مزیت‌هایی که این فناوری ایجاد می‌کند؛ ۳. نحوه اشتراک عادلانه‌ی دسترسی به این تکنولوژی. به‌نوشته گیزموجاینا، پست وبلاگی OpenAI به‌عنوان بخشی از مأموریت این شرکت برای اطمینان از این مسئله منتشر شد که هوش مصنوعی به‌نفع بشر است. این شرکت بازاری غیرانتفاعی (OpenAI Inc) و بازاری انتفاعی (OpenAI LP) را مدیریت می‌کند که دیدگاه یکسانی دارند. شرکت اشاره‌شده برای توسعه برخی از سیستم‌های پیشرفته هوش مصنوعی در جهان مثل GPT-۴ (سیستم پردازش زبان طبیعی) و DALL-E (سیستم مولد تصویر) و جدیدترین موفقیت چشمگیر آن، یعنی ChatGPT، به‌خوبی شناخته شده است. چنان‌ات این شرکت براساس مدل زبانی بزرگ و اطلاعات موجود در اینترنت آموزش داده شده است.

منبع: زومیت

حمله باج‌افزاری؛ اطلاعات حساس وزارت دادگستری آمریکا به سرقت رفت!

تحقیق و برخی از کارمندان مارشال‌های ایالات متحده است. وظیفه این سازمان ردیابی فراریان، انتقال زندانیان فدرال، حفاظت از شاهدان و تأمین امنیت دادگاه است. هکرها در ماه می ۲۰۲۱، بزرگ‌ترین خطه لو سوخت در ایالات متحده را هدف قرار دادند که باعث شد اپراتورها برای مدت کوتاهی آن را تعطیل کنند و پنج چند میلیون دلاری را پرداخت کنند. یک هکر در ماه دسامبر ادعا کرد که به یک برنامه اطلاع‌رسانی اداره شده توسط اف بی ی نفوذ کرده که اطلاعات حساس مربوط به امنیت ملی و تهدیدات امنیت سایبری را با مقامات دولتی و خصوصی (که زیرساخت‌های حیاتی ایالات متحده را اداره می‌کنند) را به اشتراک می‌گذارد.

نقوذ، بیانیه‌ای ارایه و آن را مہار شده خوانند و از اظهار نظر بیشتر، از جمله زمانی که نقوذ رخ داده و اینکه آیا باج‌افزار در آن دخیل بوده یا خیر، خودداری کرد. حملات باج‌افزار به جدی‌ترین نگرانی امنیت سایبری در جهان تبدیل شده است. آن‌ها همه چیز از خدمات پستی بریتانیا گرفته تا شبکه بهداشت ملی ایرلند را فلج کرده‌اند. در اینگونه حملات، باند‌های سازمان‌یافته به با نقوذ به شبکه‌های رایانه‌ای آن را به باج‌افزاری آلوده کرده و با رمزگذاری داده‌ها، آن‌ها را از کار می‌اندازند. اما قبل از فعال کردن باج‌افزار، داده‌ها را اسرقت می‌کنند. به گفته این آژانس، سیستم مارشال‌های ایالات متحده هک شده حاوی اطلاعات حساس اجرای قانون و اطلاعات قابل شناسایی شخصی در مورد موضوعات مورد

ایالتی گفته می‌شود. سیستم هک شده اندکی پس از نقض و کشف داده‌های اسرقت رفته در ۱۷ فوریه از شبکه وزارت دادگستری تحقیقاتی را در این زمینه آغاز کرده زیرا در این حمله اطلاعات مهمی از دست رفته است. این حادثه نمونه‌ای از حمله مجرمان سایبری بود که یک آژانس دولتی را در یک طرح باج‌افزار هدف قرار دادند و اکنون سؤالاتی را در مورد پروتکل‌های امنیت سایبری وزارت دادگستری ایجاد می‌کنند. در ۱۷ فوریه سی‌ان‌ان نیز گزارش داده بود که یک سیستم کامپیوتری زیرمجموعه وزارت دادگستری آمریکا محسوب می‌شود. این نهاد در واقع قدیمی‌ترین سازمان و نهاد انتظامی در آمریکا است. به نیروی امنیتی این سازمان، مارشال

هکرها طی حمله باج‌افزاری به سیستم کامپیوتری خدمات مارشال‌های آمریکا، اطلاعات حساس و اهداف شناسایی شخصی در مورد کارمندان این آژانس و اهداف تحقیقاتی را به سرقت بردند. به گزارش فارس به نقل از ای، هکرها طی حمله باج‌افزاری به سیستم کامپیوتری خدمات مارشال‌های آمریکا، اطلاعات حساس و قابل شناسایی شخصی در مورد کارمندان این آژانس و اهداف تحقیقاتی را به سرقت بردند. خدمات مارشال‌های ایالات متحده از نهادهای انتظامی فدرالی آمریکا است که زیرمجموعه وزارت دادگستری آمریکا محسوب می‌شود. این نهاد در واقع قدیمی‌ترین سازمان و نهاد انتظامی در آمریکا است. به نیروی امنیتی این سازمان، مارشال

چگونه از اصالت گوشی باخبر شویم؟



سنجش اصالت گوشی و قاچاقی نبودن آن، می‌تواند با دریافت شناسه IMEI، این شناسه را با برچسب روی جعبه گوشی و کد باتری مطابقت دهند و در صورتی که این سه کد یکسان

با اجرای طرح رجیستری برای تمامی برندهای تلفن همراه، لازم است از اصالت گوشی اطمینان حاصل کرده و سپس نسبت به خرید اقدام کنید؛ در غیر این صورت گوشی خریداری شده از شبکه‌های داخلی سرورس نخواهند گرفت. به گزارش سیتنا، فاز نخست رجیستری گوشی موبایل از مهرماه سال ۱۳۹۶ آغاز شد و به تدریج برندهای تلفن همراه و سایر تجهیزات مخابراتی دارای سیستم کرم مسلوب فرآیند اجرایی این طرح شدند و مقرر شد تا پایان فروردین سال ۱۳۹۷، تمامی نشان‌های گوشی تلفن همراه موجود در بازار مشمول این طرح شوند. این موضوع نیازمند دقت خریداران این دستگاه‌هاست برای اینکه با مشکل قطع سرویس مواجه نشوند. در همین راستا سازمان تنظیم مقررات و ارتباطات رادیویی روش‌هایی را برای آگاهی از اصالت تلفن همراه و اطمینان از قاچاق نبودن آن اعلام کرد. از سوی دیگر، یکی از مهم‌ترین مواردی که باید با اجرای رجیستری به آن توجه کرد، دریافت کد IMEI است. کد IMEI برای هر تلفن همراه منحصر به فرد است و این موضوع سبب می‌شود تشخیص و پیگیری موبایل‌های دزدیده یا گم‌شده ممکن شود. یکی از راه‌های آگاهی از کد IMEI، مشاهده آن بر روی جعبه تلفن همراه و همچنین پشت باتری گوشی‌هایی است که باتری آن‌ها داخلی نباشد. البته این کد علاوه بر اینکه این شناسه بروی جعبه و باتری گوشی وجود دارد، با اس‌ال کد دستوری *#۰۶#* و همچنین از خود دستگاه تلفن همراه هم قابل دریافت است؛ برای دریافت این کد لازم است به منوی اصلی گوشی خود رفته، وارد بخش تنظیمات (Setting) شده و در قسمت درباره تلفن (About)، وضعیت تلفن را پیدا کنید تا کد ۱۵ رقمی IMEI گوشی‌های شما نمایش داده شود. کاربران گوشی‌های همراه برای آگاهی از

وزیر گردشگری: به توریست خارجی نمی‌توانیم بگوییم از «بله» و «ایتا» استفاده کن

افزود: یکی از مهم‌ترین نیازهای گردشگران خارجی که به کشور می‌آیند اینترنت و سکوهای خارجی است که مثل نان شب و هوا برای آن‌ها لازم است.

خیلی مورد حمله قرار گرفت. این پیشنهاد ما بود و پیگیر آن هم هستیم از من باید انتقاد بشود. او گفت: باید حداقل خدمات و سرویس‌ها به گردشگران خارجی داده شود، او

پاریس در ارتباط باشد. به گزارش انتخاب، عزت‌الله زراغی؛ پس از جلسه هیأت دولت، گفت: وزیر ارتباطات به خاطر نسیم کارت‌هایی که به گردشگران خارجی داده می‌شود

وزیر میراث فرهنگی و گردشگری، در حاشیه جلسه هیأت دولت، گفت: نمی‌توانیم به گردشگری خارجی بگوییم «بله و ایتا» استفاده کن؛ او می‌خواهد از تهران با

ماجرای یک انتصاب و تأکید بر بازنگری در سیاست‌های مسدودسازی فضای مجازی



که روز ۲۷ بهمن ماه نام‌های از دفتر رئیس جمهوری خطاب به وزیر ارتباطات نوشته شد که در آن به دنبال گزارش عضو کمیسیون اقتصادی مجلس در خصوص «لرزم بازگردان اینترنت به شرایط عادی و فراهم کردن دسترسی مردم به اینترنت آزاد»، اعلام شده این موضوع در کارگروه اقتصاد دیجیتال بررسی و نتیجه آن اعلام شود.

بالاخر در زمینه سبک زندگی و مقابله مؤثر با تهاجم فکری -فرهنگی دشمن، بازنگری در سیاست‌های مسدودسازی فضای مجازی با تأکید بر ارزش‌های دینی و انقلابی و توجه به اقتضات نوبن فضای مجازی، تحول در دبیرخانه و مرکز ملی با استفاده از ظرفیت نیروهای جوان، نخیه، مومن و انقلابی و تلاش برای تحقق کامل سند راهبردی جمهوری اسلامی ایران در فضای مجازی بود. بر این اساس روز چهارشنبه هفته گذشته مراسم تودیع و معارفه دبیر شورای عالی فضای مجازی با حضور برخی از مسئولان برگزار شد. از سوی دیگر برخی محدودیت‌های اینترنتی و کاهش سرعت اینترنت که صرف‌نظر از تجربه زیسته کاربران، حتی در آمار هم قابل مشاهده بود، انتقاد برخی نمایندگان مجلس شورای اسلامی را هم به دنبال داشته و حتی بحث کارت زرد و استیضاح وزیر ارتباطات را هم مطرح کرد. با وجود این، انتقاد به وضعیت فعلی اینترنت ادامه داشت به‌گونه‌ای

رئیس جمهوری طی حکمی سیدمحمدامین آقامیری را به صورت رسمی به‌عنوان دبیر جدید شورای عالی فضای مجازی منصوب و بر بازنگری در سیاست‌های مسدودسازی فضای مجازی با تأکید بر ارزش‌های دینی و انقلابی و توجه به اقتضات نوبن فضای مجازی تأکید کرد. به گزارش ایستا، پس از استعفای ابوالحسن فیروزآبادی از سمت خود در مرکز ملی فضای مجازی، سیدمحمد امین آقامیری به‌عنوان دبیر جدید این مرکز انتخاب شد و روز شنبه به صورت رسمی با حکم رئیس جمهور به‌عنوان دبیر شورای عالی و رئیس مرکز ملی فضای مجازی کشور منصوب شد. در حکم انتصاب وی، مواردی برای اجرا از سوی این شورا به‌عنوان وظایف یا مأموریت اعلام و از سوی رئیس جمهوری بر آن تأکید شد که از آن جمله مواجهه هوشمندانه با فرست‌ها و تهدیدهای فضای مجازی با رویکرد بسط فرهنگ ایرانی -اسلامی

آگهی مناقشه عمومی
توام با ارزیابی کیفی - شماره ۱۴۰۱/۲۱۱

کارفرما: شرکت پتروشیمی مارون
موضوع مناقشه: احداث خط لوله از NGL ۶۰۰ تا کارخانه بازیابی اتان به صورت EPC
محل اجرا: خوزستان، اهواز، حوزه مناطق نفتخیز جنوب
محل و مهلت دریافت اسناد: از مورخ ۱۴۰۱/۱۲/۱۴ تا لغایت پایان وقت اداری مورخ ۱۴۰۱/۱۲/۲۰ (به جزء ایام تعطیل)
برای دریافت اسناد، مقصد دارید به صورت غیر حضوری رونوشت فیش واریزی را طی یک نامه درخواست با ذکر آدرس پست الکترونیکی (Email) به آدرس tenders@mpcir ارسال نمایند.
تلفن: ۰۶۱-۵۲۲۹۵۱۰۶۱
میزان سپرده شرکت در مناقشه: مبلغ ۲۵۰,۰۰۰,۰۰۰ ریال به صورت ضمانتنامه بانکی یا چک تضمین شده بانکی
حداقل شرایط حضور در مناقشه: داشتن شخصیت حقوقی - ارائه سوابق و مدارک انجام حداقل دو کار مشابه - ارائه مدارک دال بر دانش توان مالی و توان تجهیزاتی و ...
قیمت اسناد و نحوه واریز مبلغ: ۱,۰۰۰,۰۰۰ ریال واریز به حساب شماره ۶۰۱۷۰۳۲۲۸۱ بانک تجارت شعبه مجتمع پتروشیمی مارون با شناسه بانکی ۳۱۱۵۰۱۵
■ سایر اطلاعات و جزئیات مربوط در اسناد مناقشه درج گردیده است.
www.mpcir

روابط عمومی و امور بین الملل شرکت پتروشیمی مارون

کاهش ۸۰ درصدی تلفات جاده‌ای در گروی افزایش ایمنی خودروها



راهی که در حدافل برسانند. در مورد خودرو، استحکام بدنه، ستون‌های محکم، کمربند ایمنی مناسب، کیسه هوا و مواردی از این دست خسارت‌های جانی و مالی را حتی در صورت وقوع حادثه کاهش می‌دهد. حسینی گفت: هر کشته تصادف ۵۸ میلیارد تومان خسارت به همراه دارد و هفت درصد تولید ناخالصی به خاطر تصادفات جاده‌ای نابود می‌شود. جانشین رئیس پلیس راهور فرجا، گفت: متأسفانه به بهانه حمایت از تولید داخلی داریم به مردم خیانت می‌کنیم، زیرا اعتقاد داریم حمایت از تولید داخلی شامل هر کالایی به جز خودرو می‌شود. حسینی افزود: کدام دین و مکتبی این را می‌پذیرد که به قیمت جان انسان از خودرو داخلی حمایت شود. وی با گلایه از وضعیت راه‌ها و نقاط حادثه‌خیز، گفت: راه هم در پیشگیری از حادثه و هم در هنگام وقوع حادثه نقش پررنگی در کاهش خسارت دارد. طراحی راه و استانداردهای آن باید به گونه‌ای باشد که اجازه وقوع تصادف ندهد و اگر هم تصادفی رخ داد، خسارت‌های به حداقل برسد. جانشین رئیس پلیس راهور ناجا، افزود: از سال ۸۱ تا ۹۵ با کاهش تلفات جاده‌ای مواجه بودیم اما از سال ۹۵ مجدداً تلفات جاده افزایش پیدا کرده است. این نشان می‌دهد اصلاح وضع جاده‌ای، گرانی بنزین، گرانی جریمه‌های رانندگی بی‌اثر شده و یا حداقل کم‌اثر شده است. وی به فرهنگ ترافیکی در بین مردم اشاره کرد و گفت: فرهنگ

مهدی قره‌دغلی

جانشین پلیس راهور، با اشاره به افزایش جرمه تخلفات خطرناک، گفت: اگر خودروها ایمن باشند، تا ۸۰ درصد از میزان تلفات تصادفات جاده‌ای کاسته می‌شود. به گزارش مناقصه‌مزایده، سردار سیدتیمور حسینی، در دومین سمپوزیوم ملی قرارگاه مدیریت و کاهش تلفات حوادث جاده‌ای، پویش نوروز ۱۴۰۲ بدون سوانح ترافیکی، گفت: «راه، وسیله نقلیه و راننده، سه عامل عمده تأثیرگذار در تصادفات جاده‌ای هستند اما نمی‌توان از سه‌م باری خودرو و راه را نادیده گرفت. امروز در دنیا خطای انسانی پذیرفته شده ولی پذیرفتن راه بد و وسیله نقلیه ناپایم پذیرفته شدنی نیست، باید مثل دیگر کشورهای دنیا جاده خوب و خودروی ایمن، خطای انسانی را جبران کند». جانشین رئیس پلیس راهور، توضیح داد: اگرچه براساس آمارها سهم خطای انسانی در تصادفات جاده‌ای ۵۲ درصد، سهم راه ۲۰ و خودرو ۱۲ درصد است اما در حوادث ترافیکی دو مفهوم مؤثر است. «وقوع» و «شدت». اگر براساس متغیر شدت به حوادث ترافیکی نگاه کنیم، سهم انسان کمتر از راه و خودرو می‌شود. «سردار حسینی تأکید کرد: راه خوب و خودروی ایمن هم در پیش از حادثه و هم در پسا حادثه می‌تواند حافظ جان انسان‌ها باشد و هم اینکه خسارت‌ها

ایمن‌سازی جاده‌ها و خودروها بیش از هر موضوع دیگری اهتمام ورزیده شود، پیشنهاد داد: تدوین راهبرد ملی ایمنی و راه‌های کشور می‌تواند با تقسیم کار ملی در این زمینه شرایط مطلوبی را برای کاهش حوادث فراهم کند. دبیرکل جمعیت هلال‌احمر با اشاره به اهمیت ترویج فرهنگ ترافیکی، گفت: در اواخر دهه ۸۰ و اوایل دهه ۹۰ شمسی اطلاع‌رسانی و اقدامات فرهنگی خوب و قوی توانست آمار تصادفات جاده‌ای را کاهش دهد. آن موفقیت نتیجه هم‌افزایی ۳۳ دستگاه

ضرر ۱۳۰ هزار میلیارد تومانی صنعت خودرو از قیمت‌گذاری دستوری!

قیمت‌گذاری دستوری از ابتدای دهه ۵۰ در ایران شکل گرفت که خودرو یکی از شاخص‌ترین کالاها بود که مشمول سیاست‌های قیمت‌گذاری دستوری شد. به گفته کارشناسان صنعت خودرو، قیمت‌گذاری خودرو در دوره‌هایی که کشور با تورم‌های بالا مواجه بوده، علاوه بر اینکه سبیل تقاضای غیرواقعی را به سمت بازار روانه کرده، تولیدکننده را نیز با زیان‌های سنگین مواجه کرده است. به گزارش مناقصه‌مزایده، محمدحسین پروانه، کارشناس خودرو، با بیان اینکه قیمت‌گذاری دستوری برای خودرو سیاستی غلط بوده که نباید در چند سال اخیر آن را ادامه می‌داد، گفت: قیمت‌گذاری دستوری باعث ضرر ۱۳۰ هزار میلیارد تومانی خودروسازان شد. وی افزود: از زمانی که شورای رقابت وارد عرصه قیمت‌گذاری خودرو شد دستاوردی برای خودروسازان نداشت و در مقابل برای مصرف‌کننده هم در پنج سال اخیر مزایایی نداشته است. گذاشتن سقف قیمت برای خودرو باعث به وجود آمدن اختلاف قیمت بین کارخانه و حاشیه بازار شد و برای عده‌ای همراه با منفعت بود. این کارشناس صنعت خودرو، ادامه داد: قیمت‌گذاری دستوری روی بسیاری از کالاها همچون تایر و خودرو و صنایع دیگر باعث بروز مشکل شد، انگیزه لازم را از مصرف‌کننده گرفته است، با وجود آن شاهد افزایش کیفیت و بهره‌وری نبوده‌ایم، اکنون خودروسازان خصوصی که قیمت‌گذاری دستوری نداشته‌اند ضرر و زیان کمتری دارند. وی با اشاره به راهکار حذف قیمت‌گذاری دستوری، گفت: اکنون عرضه خودرو در بورس یکی از راهکارها برای سامان دادن به صنعت خودروست، اما این راهکار نیز برای کوتاه‌مدت جوابگوست و نمی‌تواند برای طولانی مدت از این راهکار استفاده کنیم چرا که مصرف‌کننده نمی‌تواند همیشه برای خودرو از بورس کالا خریداری کند و اگر برای طولانی مدت این روش را به کار ببریم به مشکل می‌خوریم، پروانه گفت: باید سعی کنیم رقابت را برای خودروسازان فراهم کنیم تا هم کیفیت خودرو و هم تولید افزایش یابد، مصرف‌کننده هم به قیمت خودرو را خریداری کند. امیر حسن کاکایی، کارشناس صنعت خودرو نیز، گفت: با قیمت‌گذاری دستوری خودرو، هم خودروسازان و هم مصرف‌کننده ضربه می‌خورند به طوری که باعث افزایش زیان خودروسازان می‌شود. وی با بیان اینکه بازگشت شورای رقابت به قیمت‌گذاری خودرو کار اشتباهی است، تصریح کرد: شورای رقابت در اصل، کار ایجاد رقابت را باید برای خودروسازان ایجاد کند، اما در حقیقت با انحصاری که ایجاد می‌کند باعث رونق بازار رانته می‌شود. وی ادامه داد: افزایش زیان خودروسازان یعنی کاهش توان تولید، کاهش سرمایه‌گذاری و در نتیجه کاهش کیفیت خودرو که بازار به هم ریخته خواهد شد و دلال بازی افزایش خواهد یافت، افزایش قیمت در بازار را نیز به دنبال خواهد داشت و منجر به تخریب صنعت خودرو خواهد شد. به گفته این کارشناس صنعت خودرو، اگر قرار است صنعت خودرو رونق گیرد و زمین گیر نشود در کنار خصوصی‌سازی باید قیمت آن نیز آزاد شود تا در بازار آزاد نیز شاهد کاهش قیمت‌ها باشیم و هم مردم ضرر نکنند و خودروسازان زیانشان کاهش یابد.

طرح مشترک وزارت صمت وانجمن صنعت تایر برای تنظیم بازار

سخنگوی وزارت صنعت، معدن و تجارت، از اجرای طرح مشترک وزارت صمت با انجمن صنعت تایر برای مدیریت بازار این محصول خبر داد. به گزارش مناقصه‌مزایده، امید قالیباف گفت: براساس این طرح شرکت‌های تولیدکننده تایر سواری با افزایش تولید و اصلاح توزیع نسبت به مدیریت قیمت لاستیک اقدام می‌کنند و سازمان حمایت از تولیدکنندگان و مصرف‌کنندگان هم با متخلفان و محتکران برخورد خواهد کرد. وی ادامه داد: با همکاری مشترک وزارت صمت، انجمن تایر و سازمان حمایت

مقایضیان لاستیک سواری، ابتدا از طریق پلتفرم‌های (بن‌سازهای) منتخب فروش کالا ثبت‌نام می‌کنند و از طریق همان پلتفرم (بن‌ساز) نسبت به زمان و محل خرید لاستیک اطلاع‌رسانی می‌شوند و در نهایت با مراجعه به فروشگاه تعیین شده وجه را پرداخت و تایر را خریداری می‌کنند. سخنگوی وزارت صمت، افزود: هیچ محدودیتی برای فروش اینترنتی تایر لحاظ نشده است و با توجه به همین موضوع و نظارت بر رعایت قیمت ستاند تنظیم بازار انتظار می‌رود شاهد روند کاهش در قیمت تایر باشیم.

نوسازی ۸ هزار تاکسی فرسوده در کشور

مدیرعامل اتحادیه تاکسیرانی شهری کشور گفت: طرح نوسازی ناوگان تاکسیرانی از ۲۶ آذر امسال با «سمند سون» آغاز شد و تا پایان سال در مجموع شمار تاکسی‌های نوسازی شده به هشت هزار دستگاه می‌رسد. به گزارش مناقصه‌مزایده، مرتضی ضامنی مدیرعامل اتحادیه تاکسیرانی شهری کشور درباره ادامه فرآیند نوسازی ناوگان تاکسیرانی، گفت: با توقف تولید خودروی «سمند و پژو ۴۰۵» که پیش از آن در نوسازی تاکسیرانی مورد استفاده قرار می‌گرفت، خودرو سمند سون پیشنهاد شد و سرانجام بعد از یک وقفه چند ماهه در ۲۶ آذر امسال فرآیند نوسازی ناوگان تاکسیرانی با صدور پیش فاکتور برای مقاضیان

آغاز شد و تا پایان سال هشت هزار خودرو تاکسی فرسوده نوسازی خواهد شد. ضامنی، در توضیح علت توقف نوسازی از ابتدای سال تا آذر اظهار داشت: علت این توقف، اختلاف شرکت خودروساز و سازمان ملی استاندارد در شماره گذاری بود. مدیرعامل اتحادیه تاکسیرانی‌های شهری، در پاسخ به این سؤال که برای امسال مقرر شده بود که ۱۰ هزار دستگاه تاکسی نوسازی شود و آیا این امر محقق خواهد شد، گفت: تا پایان سال هشت هزار خودرو نوسازی می‌شود و دوهزار دستگاه باقی مانده هدف گذاری شده برای امسال جزء تعهدات سال آینده خواهد بود و قرار داد سال ۱۴۰۱ تا پایان مرداد سال ۱۴۰۲ ادامه خواهد داشت.

مناقصه عمومی

شرکت چاپ و نشر بانک ملی ایران در نظر دارد جهت خرید کاغذ کاربن لس (خود کپی) مورد نیاز خود از طریق مناقصه اقدام نماید.

لذا بدین وسیله از کلیه واجدین شرایط دعوت می‌گردد با در دست داشتن معرفی نامه از تاریخ انتشار آگهی لغایت ۱۴۰۱/۱۲/۲۲ جهت دریافت اسناد به آدرس شرکت واقع در کیلومتر ۱۸ بزرگراه شهید لشگری (جاده مخصوص کرج)، واحد تدارکات مراجعه نمایند.

مقاضیان می‌توانند با پرداخت مبلغ ۲۰,۰۰۰,۰۰۰ ریال از طریق کارت‌خوان موجود در شرکت، یا با در دست داشتن فیش واریزی به مبلغ فوق به شماره حساب ۰۲۰۰۹۴۹۹۱۰۰۸ به نام شرکت چاپ و نشر بانک ملی ایران نزد شعبه ایران خودرو، جهت دریافت اسناد مراجعه کنند.

تلفن: ۴۴۹۸۳۳۷۴

مناقصه عمومی

شرکت چاپ و نشر بانک ملی ایران در نظر دارد خدمات تعمیر سرویس و نگهداری سیستم‌های تأسیساتی و ساختمانی خود را از طریق مناقصه به پیمانکار و اگذار نماید.

لذا بدین وسیله از کلیه واجدین شرایط دعوت می‌گردد با در دست داشتن معرفی نامه از تاریخ انتشار آگهی لغایت ۱۴۰۱/۱۲/۲۲ جهت دریافت اسناد به آدرس شرکت واقع در کیلومتر ۱۸ بزرگراه شهید لشگری (جاده مخصوص کرج)، واحد تدارکات مراجعه نمایند.

مقاضیان می‌توانند با پرداخت مبلغ ۲۰,۰۰۰,۰۰۰ ریال از طریق کارت‌خوان موجود در شرکت، یا با در دست داشتن فیش واریزی به مبلغ فوق به شماره حساب ۰۲۰۰۹۴۹۹۱۰۰۸ به نام شرکت چاپ و نشر بانک ملی ایران نزد شعبه ایران خودرو، جهت دریافت اسناد مراجعه کنند.

تلفن: ۴۴۹۸۳۳۷۴

مناقصه عمومی

شرکت چاپ و نشر بانک ملی ایران در نظر دارد، جهت خرید کاغذ تحریر شیت مورد نیاز خود از طریق مناقصه اقدام نماید.

لذا بدین وسیله از کلیه واجدین شرایط دعوت می‌گردد با در دست داشتن معرفی نامه از تاریخ انتشار آگهی لغایت ۱۴۰۱/۱۲/۲۲ جهت دریافت اسناد به آدرس شرکت واقع در کیلومتر ۱۸ بزرگراه شهید لشگری (جاده مخصوص کرج)، واحد تدارکات مراجعه نمایند.

مقاضیان می‌توانند با پرداخت مبلغ ۲۰,۰۰۰,۰۰۰ ریال از طریق کارت‌خوان موجود در شرکت، یا با در دست داشتن فیش واریزی به مبلغ فوق به شماره حساب ۰۲۰۰۹۴۹۹۱۰۰۸ به نام شرکت چاپ و نشر بانک ملی ایران نزد شعبه ایران خودرو، جهت دریافت اسناد مراجعه کنند.

تلفن: ۴۴۹۸۳۳۷۴

مناقصه عمومی

شرکت چاپ و نشر بانک ملی ایران در نظر دارد برای خرید متریل تولید کارت پلاستیک مورد نیاز خود از طریق مناقصه اقدام نماید.

لذا بدین وسیله از کلیه واجدین شرایط دعوت می‌گردد با در دست داشتن معرفی نامه از تاریخ انتشار آگهی لغایت مورخ ۱۴۰۱/۱۲/۲۲ جهت دریافت اسناد به آدرس شرکت واقع در کیلومتر ۱۸ بزرگراه شهید لشگری (جاده مخصوص کرج)، واحد تدارکات مراجعه نمایند.

مقاضیان می‌توانند با پرداخت مبلغ ۲۰,۰۰۰,۰۰۰ ریال از طریق کارت‌خوان موجود در شرکت، یا با در دست داشتن فیش واریزی به مبلغ فوق به شماره حساب ۰۲۰۰۹۴۹۹۱۰۰۸ به نام شرکت چاپ و نشر بانک ملی ایران نزد شعبه ایران خودرو، جهت دریافت اسناد مراجعه کنند.

تلفن: ۴۴۹۸۳۳۷۴

آگهی مناقصات عمومی

یک مرحله‌ای

شرکت آب و فاضلاب مشهد در نظر دارد با رعایت مفاد آیین‌نامه معاملات شرکت‌های آب و فاضلاب شهری و استانی و از طریق مناقصات عمومی کالاهای مشروحه ذیل را از تولیدکنندگان یا تأمین‌کنندگان ذیصلاح خریداری نماید.

ردیف	موضوع	استاندارد تولید / سایر مشخصات	مبلغ تضمین شرکت در فرآیند ارجاع کار ریال	نوع تضمین شرکت در فرآیند ارجاع کار
۱	خرید اتصالات چدنی در سایزهای مختلف	طبق مشخصات فنی پیوست	۱,۱۹۱,۰۰۰,۰۰۰	۱. واریز نقدی به حساب جاری شماره ۱۰۰۰۵۰۰۵ بانکی پاسارگاد شعبه آبنای مشهد ۲. ضمانتنامه بانکی. ۳. اوراق مالی اسلامی دولت. ۴. گواهی بلوکه خالصی مطالبات قطعی تأیید شده قراردادهای شرکت آب و فاضلاب مشهد.
۲	خرید شیرالات در مدل‌های مختلف	طبق مشخصات فنی پیوست	۲,۵۸۰,۰۰۰,۰۰۰	۱. واریز نقدی به حساب جاری شماره ۱۰۰۰۵۰۰۵ بانکی پاسارگاد شعبه آبنای مشهد ۲. ضمانتنامه بانکی. ۳. اوراق مالی اسلامی دولت. ۴. گواهی بلوکه خالصی مطالبات قطعی تأیید شده قراردادهای شرکت آب و فاضلاب مشهد.

- کار فرما: شرکت آب و فاضلاب مشهد
- محل تأمین اعتبار: اعتبارات غیر عمرانی
- تاریخ و محل دریافت اسناد مناقصات: از مورخ ۱۴۰۱/۱۲/۱۵ لغایت ۱۴۰۱/۱۲/۱۵ از محل دفتر قراردادهای شرکت آب و فاضلاب در سایت اینترنتی <http://iets.mporg.ir> قابل دریافت می‌باشد.
- آخرین مهلت عودت پاکات اسناد مناقصات: ساعت ۱۵:۰۰ مورخ ۱۴۰۱/۱۲/۲۷ می‌باشد.
- گشایش پاکات مناقصه مورخ ۱۴۰۱/۱۲/۲۸ می‌باشد.
- محل تسلیم پاکات مناقصات: مشهد، خیابان فلسطین، فلسطین، ۲۶، دبیرخانه شرکت آب و فاضلاب مشهد و در صورت ابهام با شماره ۰۵۱-۲۷۰۰۸۱۵۰ تماس حاصل نمایند.
- مدت اعتبار پیشنهادات از تاریخ تحویل پاکات پیشنهاد قیمت به مدت سه ماه می‌باشد.
- هزینه درج آگهی به عهده برنده مناقصات می‌باشد.

دفتر روابط عمومی و آموزش همگانی شرکت آب و فاضلاب مشهد

آگهی مناقصه

شرکت نقش اول کیفیت (ناک) در نظر دارد، نسبت به برگزاری مناقصه عام دومرحله‌ای بر اساس شرایط زیر اقدام نماید.

موضوع مناقصه: خرید بکچ پروتی ۳۰ تن- مرکز مخابراتی تهران

شماره مناقصه: ۱۴۰۱۱۲۰۸-۰۱

مهلت خرید اسناد شرکت در مناقصه: ساعت ۱۷:۰۰ روز پنج‌شنبه مورخ ۱۸ اسفندماه ۱۴۰۱

مهلت تحویل پیشنهادات: ساعت ۱۶:۰۰ روز چهارشنبه مورخ ۲۴ اسفندماه ۱۴۰۱

مبلغ تضمین شرکت در مناقصه: ۷۰,۰۰۰,۰۰۰ ریال (هفتصد و شصت میلیون ریال) که می‌بایست به صورت ضمانتنامه بانکی و یا وجه نقد معادل سپرده جهت واریز به حساب شماره ۰۲۰۰۹۴۹۹۱۰۰۸ به نام شرکت نقش اول کیفیت مطابق با اسناد مناقصه ارائه گردد.

سایر موارد در اسناد مناقصه درج گردیده است.

هزینه درج آگهی بر عهده برنده مناقصه خواهد بود.

مقاضیان می‌توانند جهت دریافت اسناد مناقصه به پورتال شرکت نقش اول کیفیت به آدرس ذیل مراجعه نمایند:

<https://tenders.nak-mci.ir>

مناقصه‌گرمان می‌توانند برای کسب اطلاعات بیشتر با شماره تلفن ۰۹۱۲۵۰۵۶۳۴ (واحد زنجیره تأمین) تماس حاصل و یا با آدرس ایمیل Nadia.norouzi@nak-mci.ir مکاتبه نمایند.

آگهی مناقصه

نوبت دوم

شرکت نقش اول کیفیت (ناک) در نظر دارد، نسبت به برگزاری مناقصه عام دومرحله‌ای بر اساس شرایط زیر اقدام نماید.

موضوع مناقصه: خرید تجهیزات مربوط به سیستم کنترل تردد مرکز مخابراتی تهران

شماره مناقصه: ۱۴۰۱۱۱۲۳۰-۰۱

مهلت خرید اسناد شرکت در مناقصه: ساعت ۱۷:۰۰ روز یکشنبه مورخ ۱۴ اسفندماه ۱۴۰۱ تمدید گردید.

مهلت تحویل پیشنهادات: ساعت ۱۶:۰۰ روز سه‌شنبه مورخ ۱۶ اسفندماه ۱۴۰۱ تمدید گردید.

مبلغ تضمین شرکت در مناقصه: ۵۲۰,۰۰۰,۰۰۰ ریال که می‌بایست به صورت ضمانتنامه بانکی و یا وجه نقد معادل سپرده جهت واریز به حساب شماره ۰۲۰۰۹۴۹۹۱۰۰۸ به نام شرکت نقش اول کیفیت مطابق با اسناد مناقصه ارائه گردد.

سایر موارد در اسناد مناقصه درج گردیده است.

هزینه درج آگهی بر عهده برنده مناقصه خواهد بود.

مقاضیان می‌توانند جهت دریافت اسناد مناقصه به پورتال شرکت نقش اول کیفیت به آدرس ذیل مراجعه نمایند:

<https://tenders.nak-mci.ir>

مناقصه‌گرمان می‌توانند برای کسب اطلاعات بیشتر با شماره تلفن ۰۹۱۲۵۰۵۶۳۴ (واحد زنجیره تأمین) تماس حاصل و یا با آدرس ایمیل Nadia.norouzi@nak-mci.ir مکاتبه نمایند.

آغاز گواهی سپرده شمش طلا از امروز

گروه بانک، بیمه، بورس | مناقصه

بازار طلا همچون بازار ارز روزهای خوبی را سپری نمی‌کند و همچنان حساب طلا و مخصوصاً سکه به شدت بالاست. به همین دلیل نشست هماهنگی آغاز معاملات گواهی سپرده شمش طلا در آخرین روز هفته گذشته با حضور کارگزاران، نهادهای مالی و مدیران بورس کالای ایران برگزار شد. به گزارش مناقصه‌مزایده به نقل از کالاتر، جواد فلاح؛ مدیر بازارهای مالی بورس کالای ایران، در این نشست با بیان اینکه در معاملات گواهی سپرده شمش طلا، پنجشنبه نیز روز معاملاتی خواهد بود، گفت: صحبت پیرامون معاملات گواهی سپرده شمش طلا از سال گذشته مطرح بود و پس از انجام همه اقدامات لازم، شنبه آینده اطلاعیه‌های گشایش نماد در سایت بورس کالا منتشر می‌شود.

قرارداد آتی شمش طلا هم می‌آید
فلاح؛ دارایی پایه این معاملات را شمش طلا اعلام کرد و افزود: این ابزار به توسعه معاملات بازارهای مالی و مشتقه بورس کالا کمک ویژه‌ای می‌کند و پیش‌بینی می‌شود از اوایل سال آینده (فروردین ۱۴۰۲) معاملات قراردادهای آتی این دارایی (شمش طلا) در بورس کالا نیز راه‌اندازی شود. به گفته مدیر بازارهای مالی بورس کالا در گواهی سپرده‌های فعلی، زمان ترخیص از طریق نامه‌نگاری به انبیا اعلام می‌شود اما در این مکانیزم درخواست ترخیص در سامانه ثبت خواهد شد. وی ادامه داد: در معاملات شمش طلا هر گواهی ۱۰۰ سوتی با یک دهم گرمی است و برای تحویل، ۱۱ هزار گواهی نیاز است که معادل هزار و ۱۰۰ گرم طلای شمش است. البته در زمان تحویل، تعدیل وزنی به واسطه عیار شمش



ممکن است اتفاق بیفتد. فلاح، در بخش دیگری از صحبت‌های خود با بیان اینکه سه تن شمش طلا شرکت زرشوران در فاز اول به خزانه بانک ملت منتقل می‌شود، گفت: پیش‌بینی می‌شود پنج تن شمش از شرکتی دیگر به خزانه منتقل شود که این موضوع در مرحله اخذ مجوزهاست. وی تصریح کرد: علاوه بر خزانه بانک ملت که پشتوانه ضمانت امیدرو را دارد، بانک رسالت نیز درخواست داده البته این بانک وثیقه‌های راز تولید کننده یا وارد کننده خواهد گرفت. فلاح، در بخش پایانی صحبت‌های خود گفت: ۳۰ همت ارزش دارایی (شمش طلا) است که مقرر شده

وارد انبار شود. **اهمیت دسترسی آسان مردم به معاملات**
برمک هوشیار؛ مدیر توسعه فناوری اطلاعات بورس کالای ایران، در این نشست، گفت: اصلی‌ترین نکته دسترسی مردم به بازار است چراکه قطعاً شاهد گسترش ابعاد بازار خواهیم بود. وی افزود: دولت کارفرمای این پروژه است و پیش‌بینی می‌شود به واسطه دارایی جذاب یعنی شمش طلا، متقاضیان زیادی در این بازار حضور پیدا کنند. هوشیار ضمن اشاره به این نکته که بسیاری به واسطه خرید خودرو یک بازارهای مالی را اخذ کرده‌اند خاطر نشان کرد: به همین

واسطه ۶۳۰۰۰۰ که آماده معامله برای حضور در این بازار وجود دارد مگر آن که در زمان اخذ کند، گزیننده اخذ کند مشتقه را نرزه باشند. وی ادامه داد: مدل دفتر دارایی برای نخستین بار با معاملات گواهی سپرده شمش طلا اجراء خواهد شد. مدیر توسعه فناوری اطلاعات بورس کالا یادآور شد: تحویل شمش مثل سکه نیست و بر آورد این است عمده شمش‌ها تا مدتی از انبار خارج نشود چون خیلی مبلغ این قرارداد بالاست. به گفته هوشیار؛ یکجای طلا برای بورس کالا مهم است و به دنبال راه‌اندازی یک بسته کامل برای طلا با راه‌اندازی معاملات گواهی سپرده و قرارداد آتی

هستیم. از این رو نیازمند همکاری کارگزاری‌ها هستیم تا باشگاه مشتریان کارگزاری‌ها فعال تر شده و در کنار روابط عمومی بورس کالا، در حوزه اطلاع‌رسانی‌ها کمک‌کننده باشند. وی تصریح کرد: از آنجایی که قرارداد آتی این دارایی نیز راه‌اندازی خواهد شد، بنابراین باید در خصوص حساب در اختیار نیز به مشتریان توضیح داده شود و این حساب با حساب و کالته متفاوت است که در این زمینه و مدل دفتر دارایی و همه موارد، اطلاع‌رسانی مناسب انجام خواهد شد.

اعطای اعتبار به مشتریان ممنوع است
محمد نوروزپور؛ مدیر بازرسی و امور اعضای بورس کالای ایران نیز، در این جلسه گفت: تأکید بر این موضوع ضروری است که اعطای اعتبار به مشتریان در معاملات گواهی سپرده شمش طلا ممنوع است و این موضوع به کارگزاران ابلاغ خواهد شد. وی افزود: اگر جوهی از حساب مشتریان به کارگزار انتقال یابد ما از کارگزاران مدارک و مستندات را به صورت لحظه‌ای یا روزانه خواهیم خواست و البته در ادامه نرم‌افزاری تهیه خواهد شد تا اطلاعات را به صورت برخط در اختیار مافزار دهد.

جهشی بزرگ در انتظار بازار مالی مشتقه بورس کالا

رحمان آراسته؛ مدیر بازارهای مشتقه و صندوق‌های کالایی بورس کالای ایران در این نشست، گفت: راه‌اندازی معاملات گواهی سپرده و در ادامه قرارداد آتی شمش طلای می‌تواند بازار مالی و مشتقه بورس کالا را جهش اساسی دهد. وی افزود: پیش‌بینی ما این است با راه‌اندازی و تحجیرهای از ابزارهای مالی و مشتقه به پایه دارایی شمش طلا، ارزش این بازار به بالای پنج تا شش هزار میلیارد تومان در روز برسد.

بازگشت رونق به بازار سهام در هفته‌ای که گذشت



شاخص کل بورس سومین هفته اسفندماه روند صعودی به خود گرفت. به گزارش سایت تجارت‌نیوز، شاخص کل هفته گذشته روی عدد یک میلیون و ۶۵۶ بود و این هفته اما شاخص کل در محدوده یک میلیون و ۸۲۱ هزار واحدی ایستاد و در نهایت رشد ۶.۵۶ درصدی را تجربه کرد. همچنین شاخص هموزن هفته اخیر روی عدد ۵۰۳ هزار و ۲۰۲ واحدی بود که این هفته به رقم ۵۳۷ هزار و ۸۷۰ واحدی رسید و در نهایت رشد ۶.۸ درصدی را در کارنامه خود ثبت کرد. در سوی دیگر بازار نیز شاخص هموزن با رسیدن به تراز ۲۳ هزار و هفت واحدی رشد ۷.۷ درصدی را تجربه کرد. همچنین میانگین ارزش معاملات بازار سرمایه در سومین هفته نسبت به هفته‌های اخیر افزایش یافت. بر همین اساس ارزش معاملات روز شنبه برابر با هشت هزار و ۷۹۱ میلیارد تومان، روز یکشنبه ۱۲ هزار و ۹۶۸ میلیارد تومان، روز دوشنبه ۱۰ هزار و ۳۵۱ میلیارد تومان، روز سه‌شنبه هشت هزار و ۳۳۰ میلیارد تومان و در نهایت روز چهارشنبه ۹ هزار و ۱۴۳ میلیارد تومان بود. در مجموع ارزش معاملات سومین هفته اسفندماه به ۴۹ هزار و ۵۸۳ میلیارد تومان رسید که در نوع خود یک رکوردشکنی به حساب می‌آید.

عرضه خودروهای جدید در بورس
براساس اطلاعیه بورس کالا قرار است هفته جاری شاهد عرضه خودرو در بورس کالا باشیم. بر همین اساس بورس کالا ۱۴ اسفندماه میزبان ۵۵۰ دستگاه لاماری با قیمت پایه ۹۸۱ میلیون تومان خواهد بود. از میان ۵۵۰ دستگاه مذکور، ۱۷۵ دستگاه لاماری ایما مشکی، ۱۰۰ دستگاه لاماری ایما خاکستری، ۱۷۵ دستگاه لاماری ایما سفید و ۱۰۰ دستگاه لاماری ایما سبز است. بر این اساس، میزان پیش‌پرداخت ۵۰ درصد تعیین شده است و تاریخ تحویل خودروها ۲۱ خرداد سال آینده خواهد بود.

خرید خودرو و دریافت وام تنها با افتتاح حساب و کالته بانک صادرات



مشترکان بانک صادرات ایران می‌توانند همزمان با ایجاد حساب و کالته برای خرید خودروهای داخلی و خارجی در بانک صادرات ایران، از سود سرمایه‌گذاری و مزایای طرح نوین تسهیلاتی این بانک استفاده کنند. به گزارش مناقصه‌مزایده به نقل از روابط عمومی بانک صادرات، این بانک با به کارگیری سامانه «خودرو پار» و ایجاد امکان دسترسی آسان برای خرید خودرو از طریق سه سامانه «ثبت اختیارنامه»، «خرید آنلاین خودرو از بورس کالا» و «خرید خودروهای وارداتی»، شرایط ویژه‌ای برای بهره‌مندی مضاعف مشتریان از مزایای طرح نوین تسهیلاتی «سنا ۲» فراهم کرد. دارندگان حساب در طرح تسهیلاتی «سنا ۲» در بانک صادرات ایران می‌توانند ضمن حفظ این حساب و استفاده از مزیت‌های تسهیلاتی آن، برای خرید خودروهای خارجی از سامانه یکپارچه ویژه و همچنین خرید خودرو از بورس کالا اقدام کنند. متقاضیان می‌توانند با افتتاح حساب و کالته در قالب طرح نوین تسهیلاتی «سنا ۲» در یکی از شعب بانک صادرات ایران، ضمن خرید خودرو یا دادوستد سایر کالاها در بورس کالای ایران و ثبت نام برای خرید خودروهای وارداتی در دریافت تسهیلات، به صورت روز شمار امتیاز کسب کنند.

رونق برگزاری مزایده در شرکت‌های بورسی تا پایان سال

بیل مکانیکی و بولدوزر، **شهباز**: فروش زمین موسوس به چارز به مساحت ۴۴۷۱۴ مترمربع واقع در کلارآباد به شرکت توسعه پروژ در زمینی به مساحت ۲۵۰۰ مترمربع و سرمایه‌های بالغ بر ۹۶۵ میلیارد ریال طی یکسال به سرانجام خواهد رسید. **ویسادر**: واگذاری ۲.۸۹ درصد از سهام شرکت بیمه البرز در تاریخ ۹ اسفند به مبلغ هر سهم ۲۴۴۰ ریال و کسب سود ۱۰۰۰ میلیارد ریالی از این واگذاری. **وشبهر**: فروش ۱۰ رقبه از املاک مازاد بانک شهر با شرایط نقد و اقساط در جهت اجرای قانون رفع موانع تولید. **باران**: مزایده واحدهای مسکونی در شهر تهران. **نجم**: تغییر نرخ نیما از ۲۸۵۰۰ به نرخ رقابتی در بازار دوم نیما. **وآیند**: از زبانی تعدادی از املاک توسط کارشناسان قوه قضاییه. بعد از اتمام کارشناسی گزارش تهیه شده به اطلاع سهامداران خواهد رسید. **ثروند**: برگزاری مزایده فروش مرکز خرید پروژه به همراه شریک این پروژه.

ملت به دلیل اختلاف قیمت. **کخاک**: واگذاری سهام شرکت سرمایه‌گذاری وثوق امین: درصد واگذار شده: ۱۳.۷۵ درصد، قیمت واگذار شده: ۲۲۰۰۰ ریال، سود و زیان واگذاری: ۹۲۲۲۴۶ میلیون ریال. **واعتبار**: واگذاری سهام ملی مس ایران: درصد واگذار شده: ۱۰۰ درصد، قیمت واگذار شده: ۱۰۳۱۰۰ ریال، سود و زیان واگذاری: ۷۹۷۱۱۱ میلیون ریال. **نقار**: فروش شش‌دانگ مغازه در مجتمع دلگشا به قیمت ۳۵۰ میلیارد تومان به صورت نقد و اقساط ۱۲ ماهه. **خراسان**: آغاز به کار واحدهای آمونیاک و اوره که از ۱۸ دی ماه با محدودیت‌های استفاده از گاز مواجه بودند. **خکاو**: ارائه خدمات پس از فروش به کلیه محصولات شرکت سایپا دیزل شامل: برندهای ولوو دانگ فنگ و فوتون از طریق شرکت رنا صورت می‌پذیرد. **دایور**: ادامه روند افزایش سرمایه بعد از ثبت اعضای جدید هیأت مدیره در اداره ثبت شرکت‌ها. **تیکو**: فروش و تحویل انواع لوادر - کامیون معدنی -

نوبت اول کد: ۳۲-۳۰۰-۲

آگهی فراخوان



- ۴-۶ پروژه F:** پایه دودر رشته ساختمان‌های مسکونی، تجاری، اداری، صنعتی و نظامی و پایه دودر رشته راه‌سازی به‌صورت توأم.
- نام و نشانی کارفرما:** شهر جدید پردیس، فاز یک، میدان عدالت، خیابان فروردین شمالی، خیابان پیام، خیابان عمران، شرکت عمران شهر جدید پردیس. تلفن: ۰۲۶۶-۷۴۹۰۲ داخلی ۰۲۶۶.
- مدت اجرای کار:** ۲۴ ماه شمسی.
- مبلغ برآورد اولیه:** ۱۷۰,۳۷۳,۹۱۲,۹۸۰ ریال (یکصد و هفتاد میلیارد و سی‌صد و هفتاد و سه میلیون و نهصد و دوازده هزار و نهصد و هشتاد و هشتاد ریال).
- ۷-۲ پروژه B:** ۹۳,۷۶۲,۵۸۰,۱۸۷ ریال (نود و سه میلیارد و هفتصد و شصت و دو میلیون و دویست و هشتاد هزار و یکصد و هشتاد و هفت ریال).
- ۷-۳ پروژه C:** ۱۳۷,۷۲۰,۲۲۲,۱۴۳ ریال (یکصد و سی و هفت میلیارد و بیست و دو میلیون و دویست و بیست و دو هزار و یکصد و چهل و سه ریال).
- ۷-۴ پروژه D:** ۴۸,۹۷۰,۱۳۸,۹۱۷ ریال (چهل و هشت میلیارد و هفتصد و سی و یکصد و سی و هشت هزار و نهصد و هفده ریال).
- ۷-۵ پروژه E:** ۷۶,۱۸۹,۶۱۴,۶۶۱ ریال (هفتاد و شش میلیارد و یکصد و هشتاد و نه میلیون و ششصد و چهارصد و هشتاد و شش و یک ریال).
- ۷-۶ پروژه F:** ۹۲,۸۹۱,۴۴۲,۷۸۸ ریال (نود و دو میلیارد و هشتصد و نود و یک میلیون و چهارصد و چهل و دو هزار و هفتصد و هشتاد و هشت ریال).

- محل تأمین اعتبار:** بودجه داخلی شرکت عمران شهر جدید پردیس.
- دریافت اسناد هر یک از پروژه‌ها از سامانه ستاد:** از ساعت ۰۸:۰۰ روز یکشنبه مورخ ۱۴۰۱/۱۲/۱۴ تا ساعت ۱۶:۳۰ روز سه‌شنبه مورخ ۱۴۰۱/۱۲/۲۳
- بارگذاری پاکت اسناد هر یک از پروژه‌ها جهت انتخاب لیست کوتاه:** ۱-۰-۱ به‌صورت الکترونیکی تا ساعت ۱۶:۳۰ روز سه‌شنبه مورخ ۱۴۰۲/۰۱/۰۸ در سامانه ستاد بارگذاری شود.
- زمان و محل گشایش پاکت اسناد هر یک از پروژه‌ها:**
 - ۱-۱-۱ پروژه A:** ساعت ۱۰:۰۰ روز شنبه مورخ ۱۴۰۲/۰۱/۱۹ در سالن اجتماعات شرکت عمران شهر جدید پردیس.
 - ۱-۱-۲ پروژه B:** ساعت ۱۱:۰۰ روز شنبه مورخ ۱۴۰۲/۰۱/۱۹ در سالن اجتماعات شرکت عمران شهر جدید پردیس.
 - ۱-۱-۳ پروژه C:** ساعت ۱۰:۰۰ روز یکشنبه مورخ ۱۴۰۲/۰۱/۲۰ در سالن اجتماعات شرکت عمران شهر جدید پردیس.
 - ۱-۱-۴ پروژه D:** ساعت ۱۱:۰۰ روز یکشنبه مورخ ۱۴۰۲/۰۱/۲۰ در سالن اجتماعات شرکت عمران شهر جدید پردیس.
 - ۱-۱-۵ پروژه E:** ساعت ۱۰:۰۰ روز دوشنبه مورخ ۱۴۰۲/۰۱/۲۱ در سالن اجتماعات شرکت عمران شهر جدید پردیس.
 - ۱-۱-۶ پروژه F:** ساعت ۱۱:۰۰ روز دوشنبه مورخ ۱۴۰۲/۰۱/۲۱ در سالن اجتماعات شرکت عمران شهر جدید پردیس.
- هزینه خرید اسناد هر یک از پروژه‌ها از سامانه ستاد ۱,۰۰۰,۰۰۰ ریال (یک میلیون ریال) است.
- توزیع اسناد ارزیابی فنی (RFP) بین مشاورین منتخب لیست کوتاه و زمان گشایش پاکت‌ها برای هر یک از پروژه‌ها متعاقباً اعلام خواهد شد.
- سایر موارد و مشخصات در گزارش شناخت و اسناد استعلام ارزیابی کیفی (RFQ) هر یک از پروژه‌ها مدرج می‌باشد.

روابط عمومی شرکت عمران شهر جدید پردیس

